

## KRAIBURG ergoBOARD

### Edellytykset:



**Matot on jo asennettu parsiin**

**Betonipinta:**

- ei reikiä
- ei kohoumia

**ergoBOARD:**  
tasainen lämpötila:  
väh. 5 °C ja kork. 30 °C  
(säilytä asennuslämpötilassa)

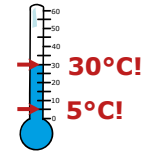

**Pidä minimietäisyys:**

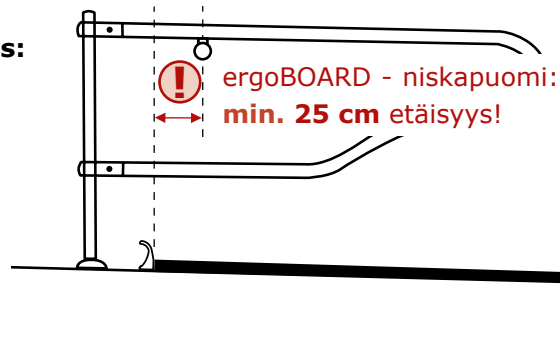

### Näitä tarvitset:

**Mittaukseen:**

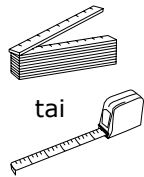

**Merkittämiseen:**

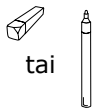

**Leikkaamiseen:**

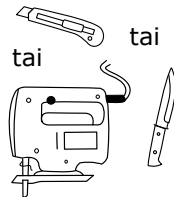

**Poraamiseen ja asentamiseen:**

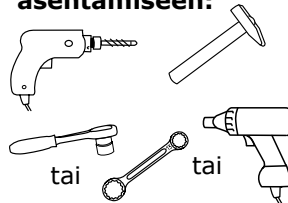

**KRAIBURG kiinnitysosat:**



tulpat  $\varnothing$  10 x 80 mm ja

- kuusiokantaruuvi (SW 13) - A2
- aluslevy  $\varnothing$  40 mm - A2

(kiinnitysosat kuuluvat toimitussisältöön)



**Tärkeää: Käytä oikean mittaista ergoBOARDia:**

- parren leveys 115 cm: ergoBOARD 115 cm
- parren leveys 120 cm tai enemmän: ergoBOARD 120 cm
- parren leveys 115-120 cm: sekoita molempia ergoBOARD-pituuksia (ergoBOARD voidaan asentaa vain sellaisiin parsiin, joiden leveys on vähintään 115 cm)

## 1 ergoBOARDin asentaminen

Laita kiinni toisiinsa kevyesti ja siirrä rivinä kohti makuupaikkaa

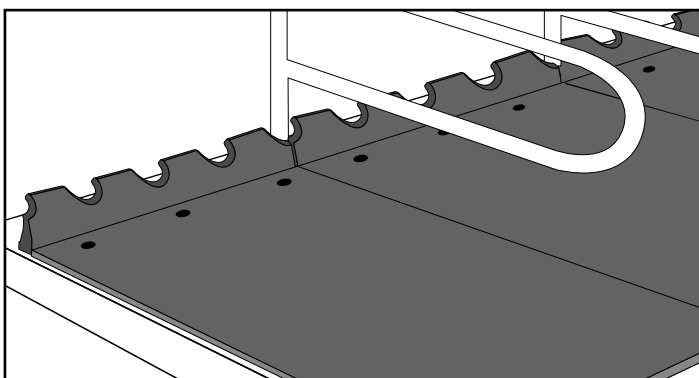

Pyörästetty reuna eteenpäin

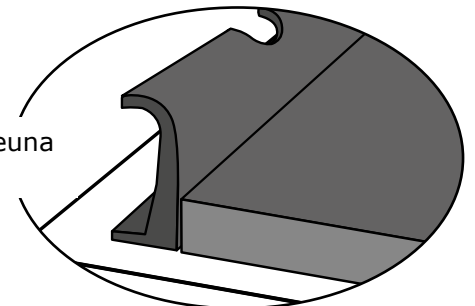

**Vaihtoehtoisesti voidaan asentaa siten, että parsimaton ja ergoBOARDin väliin jää rako -> kysy neuvoa!**



## 1 ergoBOARDin asentaminen

**i** Kaksi mahdollista asennustapaa:

Liitoskohta parrenerottajan alla (maks. +/- 6 cm)

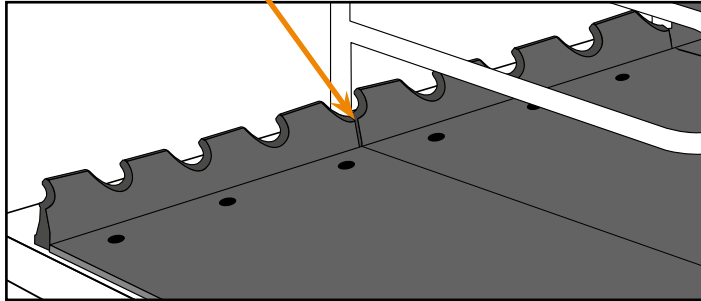

ergoBOARDien väliin voidaan jättää rako

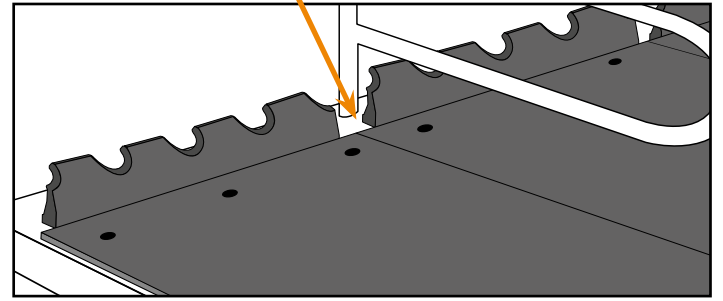

## 2 Kiinnitys

Kiinnitä valmiiksi merkityistä kohdista:

**!** Käytä kaikkia kiinnitysreikiä!

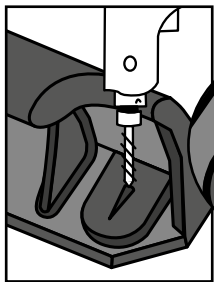

Poraa

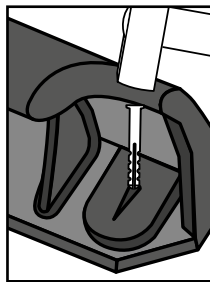
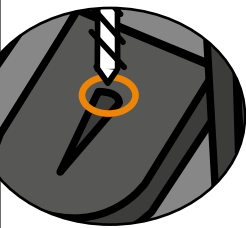

Lyö muovitulppa tasaisesti sisään

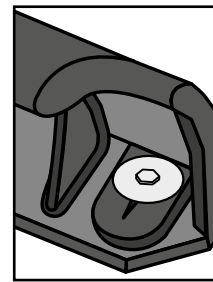

Kiinnitä ruuvit ja aluslevyt tasaisesti ja tiukasti kiinni  
**Älä kiristä liikaa!**

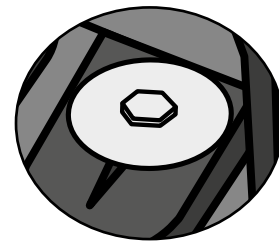

**i** Ohje:  
**Vältä liikkuminen:**

- Kiinnitä yhteen kiinnityskohtaan kerrallaan
- Sen jälkeen poraa lisää reikiä jne...

